

RISE 5105 Elektrische display lift vloerstandaard

Artikelnummer (SKU): 7351050

Kleur: Zwart

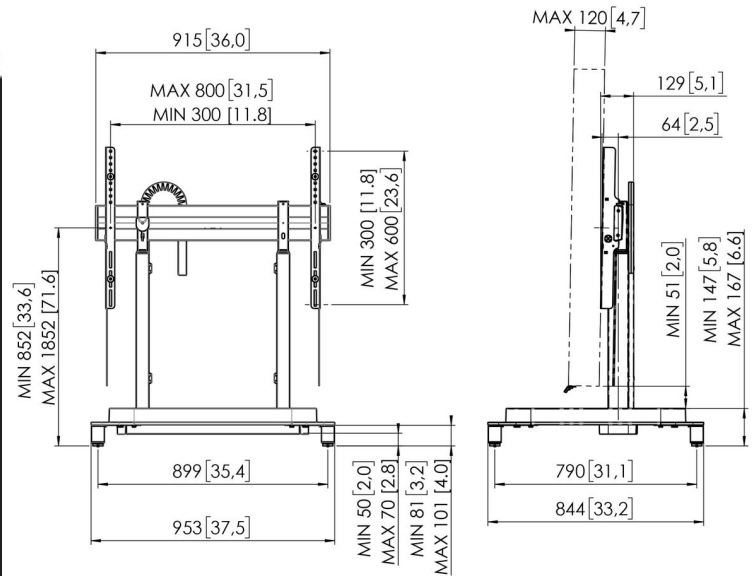

Aanbestedingsspecificaties

MERK EN PRODUCT: Vogel's RISE 5105; elektrische display lift; vloerstandaard; kleur: zwart;
MARKSEGMENTATIE: elektrische display lift ideaal voor gebruik in een school, vergaderkamer, lobby of directiekamer; marksegment educatie; marktsegment corporate; **GESCHIKT VOOR:** geschikt voor (interactieve, touchscreen) schermen 65 inch tot 98 inch; Max. gewicht display 120 kg; **MATERIAAL:** lift console roestvrijstaal; lift console zwart poedercoat gelakt volgens RoHs richtlijnen; motor exclusieve Vogel's ontwikkeling; aluminium interface balk; stevige poten van staal incl kunststof doppen met tafel schroef inserts en anti-slip. **KENMERKEN:** TÜV-5 getest; duurtest van minimaal 30.000 cycles; CE certificaat; UL aangevraagd (2021); GS aangevraagd (2021); garantie 5 jaar; gemakkelijke top-down montage; universele interface geschikt voor elk merk interactief flat panel display to 98 inch; liftsnelheid 50mm/s met scherm tot 120 kg; extra lage stand voor kinderen; speciaal ontworpen voetconstructie voor extra veiligheid; child-lock voor bedienen lift; anti-collision bescherming bij in aanraking komen met voorwerp beweegt lift in tegengestelde richting; milieuvriendelijke verpakking volledig zonder EPP | EPS; speciale RISE accessoires beschikbaar voor RISE display lifts; **TECHNISCHE SPECIFICATIES:** Min. VESA 300 x 300; Max. VESA 800 x 600; Min.- Max. afstand vloer tot midden display 852mm - 1852mm; 980mm in hoogte verstelbaar; liftsnelheid 50mm/s; diepte vanaf voorkant interface 446 mm; stroomvoorziening 100-240v ~ 50/60Hz; nominale stroom: EU/UK: 6A, US/CA: 15A; randapparatuur: Max. 900W; stand-by stroomgebruik 0,5W; inclusief kabelmanagement; stevige stalen poten, Min. 81mm, in hoogte verstelbaar tot Max. 101mm; product hoogte x breedte x diepte, 1208 x 953 x 844mm; Netto gewicht 39,9 kg; **LOGISTIEKE INFORMATIE:** Afmetingen doos (mm) 951 x 743 x 234; Bruto gewicht 43,8 kg; Aantal/pallet (CP5 in 40ft HC) 9; Aantal/pallet (magazijn) 6; **PRODUCT PROPOSITIE:** elektrische display lift om intuïtief en veilig een scherm op de juiste hoogte te gebruiken; Vogel's Products BV.



Artikelnummer (SKU): 7351050
Kleur: Zwart

Belangrijke voordelen

- Hoogteverstelbereik van maar liefst 980 mm
- Bewegingssnelheid 50mm/s bij zwaarste schermen met QuickRise®
- TÜV-, CE-, UL- en GS-gecertificeerd
- Speciaal ontworpen voet voor extra veiligheid
- Anti-collision op de display-lift voorkomt beschadiging

Scherm soepel en veilig op de juiste hoogte

Een RISE 5105 elektrische display en tv lift vloerstandaard is geschikt voor (interactieve flat panel) displays tot 98" en max. 120 kg. De lift tilt het scherm met een snelheid van 50 mm/s soepel en veilig op met QuickRise™. Een verstelbereik van 980 mm is geschikt voor een hele lage of hoge stand.

Veiligheid staat voorop

Vogel's display liften voldoen aan de internationale veiligheidsnormen TÜV, CE, UL en GS. De voetconstructie is vormgegeven voor extra veiligheid tijdens gebruik. Hoewel ze zijn geprogrammeerd voor schermen van 86 inch, kunnen deze elektrische liftsystemen worden gebruikt voor de meeste beeldschermen van 98 inch. Soms kan een kleine softwareaanpassing (aanpassen hoogte) nodig zijn (zie gebruiksaanwijzing).

Duurzaamheid is een belangrijk onderdeel van de RISE-serie display liften. Vogel's biedt een duurzaam getest design van de display lift van meer dan 30.000 cycles. In de verpakking wordt geen EPP | EPS gebruikt. Ook is er een reductie van 85% single used plastic in de verpakking. Afvalstromen worden hiermee tot een minimum beperkt.

VOGEL'S HOLDING BV (©)

Alle rechten voorbehouden.

Drukfouten, technische aanpassingen en prijswijzigingen voorbehouden.

Datum: 2025-01-27