



Voici MOMO®

Le support de moniteur
qui s'adapte partout





MOMO® de Vogel's, le support de moniteur qui s'adapte partout.

“Le MOMO de Vogel's permet de fixer facilement un moniteur sur les bureaux, les comptoirs et les pupitres de commande. Il peut également être fixé directement au mur. Ce support de moniteur élégant et fonctionnel est constitué de plusieurs composants et accessoires de base. Cela vous permet de l'assembler dans toutes les configurations possibles. Grâce à son design minimaliste, le MOMO s'intègre

parfaitement à chaque pièce. Mais en même temps, vous pouvez voir son magnifique design intemporel fabriqué à partir des matériaux les plus durables et de la meilleure qualité. Créez la solution parfaite où que vous soyez avec MOMO : configurez, cliquez, faites pivoter et installez pour obtenir un beau résultat final. ”

Vogel's. For Sure.

Un système flexible aux possibilités infinies

MOMO est un système flexible et modulaire de Vogel's permettant de monter des écrans à la hauteur souhaitée. Avec seulement quelques composants, MOMO offre la meilleure solution pour chaque situation. Grâce à la structure modulaire de la conception, les possibilités de configuration sont infinies. Utilisez MOMO pour un, deux ou toute une série de moniteurs. Qu'il soit monté sur un bureau, un comptoir, un pupitre de commande ou au mur : MOMO s'adapte partout.



Matériaux de haute qualité, longue durée de vie

Seuls les meilleurs matériaux sont utilisés pour le MOMO de Vogel's afin que l'utilisateur soit assuré d'une solution sûre et d'une longue durée de vie. Par exemple, MOMO dispose de couches spéciales imprégnées d'huile en acier fritté. La durée de vie de nos supports d'écran est donc inégalée. De plus, cela permet non seulement aux supports de moniteur de se déplacer très facilement,

mais aussi d'avoir une longue durée de vie sans perte de qualité. Les supports de moniteur sont même testés pour un minimum de 10 000 cycles.

La famille MOMO

La famille MOMO se compose de quatre groupes :

- Accessoires
- Motion+
- Motion
- Composants



Couleurs disponibles :  

ACCESSOIRES MOMO

Le système modulaire MOMO comprend de nombreux accessoires permettant d'étendre votre support de moniteur MOMO. Tous les accessoires sont conçus pour être intégrés facilement et rapidement.

MOMO A001



MOMO A003



MOMO A002



MOMO Motion+

“Les supports de moniteur MOMO Motion+ offrent à l'utilisateur une flexibilité maximale. MOMO Motion+ est doté du système One-Finger™ Movement.

Il s'agit d'un système de ressort agile qui vous permet de déplacer le moniteur dans n'importe quelle position avec un seul doigt. Cela permet d'obtenir un confort ergonomique optimal.”

- Système One-Finger™ Movement, grâce au système de ressort agile
- Convient pour un ou plusieurs moniteurs
- Divers accessoires disponibles
- Convient aux moniteurs jusqu'à 43 pouces ou pesant jusqu'à 10 kg / 22 lbs



Couleurs disponibles : ○ ●



MOMO 4126

MOMO 4136

Wall



MOMO 4127

MOMO 4137

MOMO 4138

MOMO 4237

Desk

MOMO Motion

Avec les composants de la série MOMO Motion, vous pouvez configurer toutes sortes de solutions de moniteurs entièrement adaptées ergonomiquement à l'utilisateur. Le bras tournant est simple et peut être monté à la hauteur souhaitée sans outils. L'utilisateur peut alors régler la distance et l'angle de vue en déplaçant en douceur le moniteur sécurisé vers la position souhaitée. Tout cela assure un confort ergonomique optimal.

- Facile à monter et à régler en hauteur sans outils
- Convient pour un ou plusieurs moniteurs
- Divers accessoires disponibles
- Convient aux moniteurs jusqu'à 43 pouces ou pesant jusqu'à 20 kg / 44 lbs



Verfügbare Farben: ○ ●



MOMO 2116

Wall



MOMO 2117



MOMO 2127



MOMO 2137



MOMO 2237

Desk

Composants MOMO

“Le système modulaire MOMO comprend de nombreux composants permettant de créer le support de moniteur MOMO idéal. Tous les composants sont conçus pour être combinés facilement et rapidement afin de créer votre solution unique de montage de moniteur. Configurez, cliquez, faites pivoter et installez pour obtenir un beau résultat final.”



MOMO C101
Support mural



MOMO C102
Support mural pour
barre d'interface



MOMO C103
Support de bureau



MOMO C205
Coupleur droit



MOMO C104
Base avec composant
pivotant



MOMO C140 / C160
Base avec tube



MOMO C201
Tube de fixation

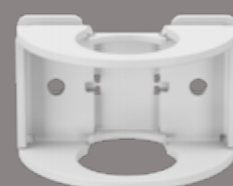

MOMO C202
Adaptateur de tube pour de
barre d'interface



MOMO C203
Adaptateur de barre
d'interface



MOMO C204
Coupleur incurve



MOMO C316
Bras de moniteur,
coudé



MOMO C320
Bras de moniteur, droit



MOMO C327
Bras de moniteur
Motion*, droit



MOMO C4xx
Composant de barre
d'interface 30 - 120 cm



MOMO C501
Composant d'interface
de moniteur

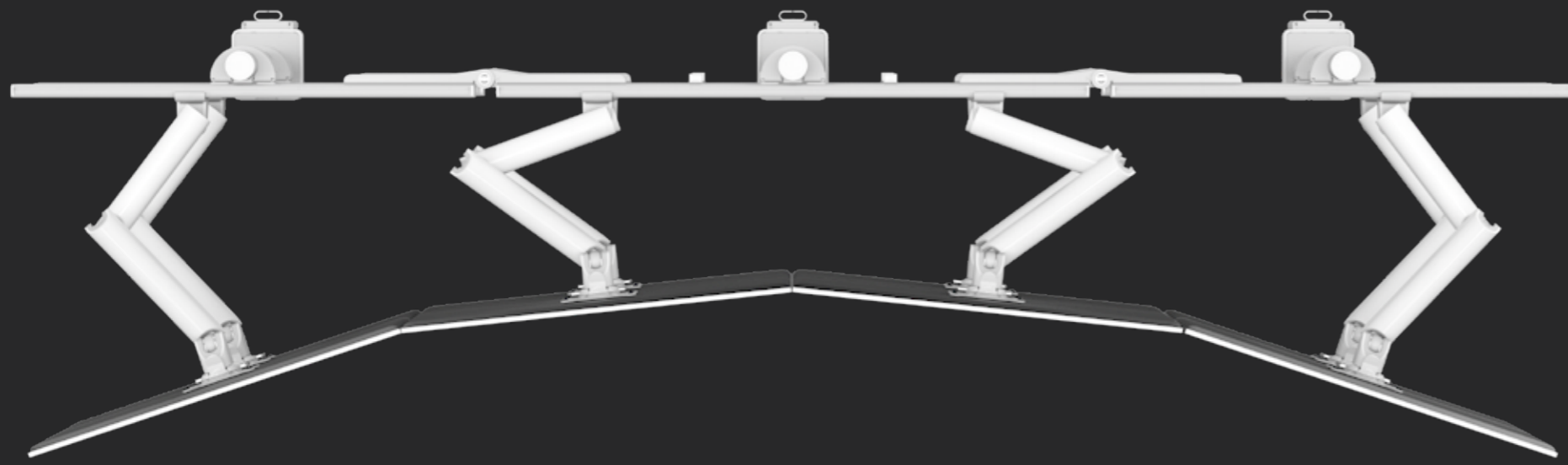

MOMO Murs de moniteurs

“De même, pour les configurations avec plusieurs moniteurs dans les salles de contrôle, par exemple, MOMO est le choix idéal. Grâce au système modulaire, les possibilités sont infinies. Le montage sur un bureau est possible, ainsi que le montage mural. Les moniteurs peuvent être placés l’un au-dessus de l’autre, l’un à côté de l’autre ou en arc de cercle, selon la configuration souhaitée.”





La sécurité avant tout

MOMO est conforme aux exigences les plus strictes en matière de sécurité. Chaque support de moniteur est sécurisé par un arrêt de rotation à 180 degrés pour éviter d'endommager le mur et le moniteur, et pour empêcher la rupture des câbles. Comme vous pouvez l'attendre de Vogel's, les produits MOMO sont certifiés TÜV.

Indicateur d'épaisseur du bureau

La pince de bureau intelligente s'adapte facilement à l'épaisseur du bureau.



Outil intégré

L'ensemble du système est conçu de manière à ce que vous puissiez l'installer rapidement et facilement à l'aide d'une seule clé hexagonale, fournie et soigneusement fixée au produit.

Facile à installer

"L'ensemble du système est conçu de manière à ce que vous puissiez l'installer rapidement et facilement à l'aide d'une seule clé hexagonale, fournie et soigneusement fixée au produit. Il est très facile de mettre de l'ordre dans vos câbles.

Il y a suffisamment de place pour 4 câbles épais. Avec des clips en acier inoxydable pour les maintenir en place.

La pince de bureau est facile à ajuster à l'épaisseur du bureau. Grâce à l'indicateur visuel de poids, le support de moniteur

dynamique est facile à régler. En outre, la pince de bureau peut être facilement libérée par le haut."

"Il n'est plus nécessaire de faire une installation sous le bureau. Vous pouvez fixer la pince de bureau depuis le haut du bureau. Facile, non ?

Le moniteur avec adaptateur VESA peut être monté sur le support de moniteur d'un simple clic. D'un simple clic, vous pouvez également déconnecter le moniteur. Facilite la maintenance."

Indicateur de poids

Grâce à l'indicateur visuel de poids, le support de moniteur dynamique est facile à régler.





Interface du moniteur

- VESA : 50 x 50 mm
- Outil intégré
- Poids max. du moniteur : 20 kg
- Montez votre moniteur sur le support de moniteur d'un simple clic
- Positionnement en orientation paysage ou portrait



Gestion des câbles

- Système de gestion des câbles avec attaches-câbles pour dissimuler et guider les câbles de manière ordonnée.

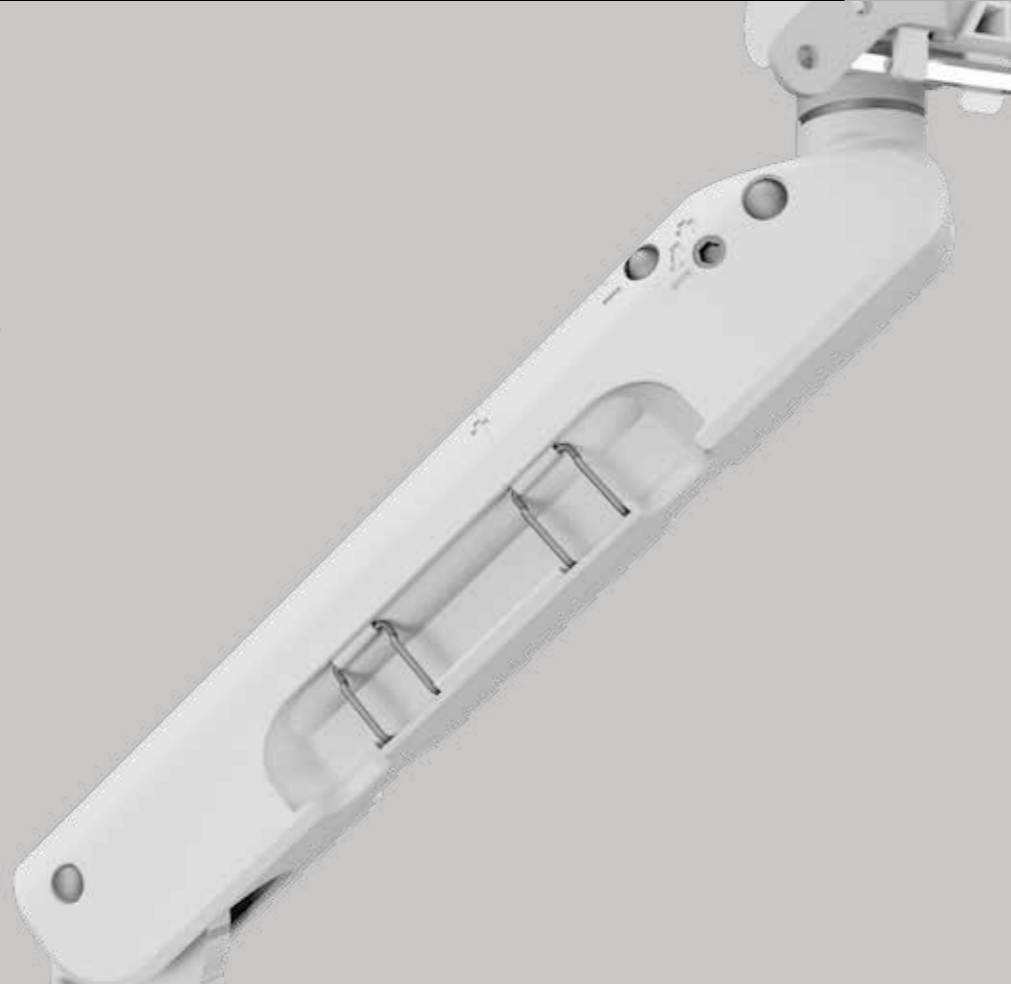

Support de moniteur Motion Plus

- Système de ressort agile pour un fonctionnement simple
- Système One-finger Movement
- Arrêt à 180°, évite d'endommager votre moniteur



Avec MOMO, vous choisissez la durabilité

Conception de l'emballage

“Notre amour du design et de la durabilité se reflète non seulement dans nos produits, mais aussi dans nos emballages. La conception de l'emballage minimise le volume de l'emballage, ce qui réduit également au minimum les coûts de transport et de stockage.”

Tous les matériaux d'emballage sont fabriqués à partir de matières premières réutilisables, vous ne rencontrerez donc aucun plastique à usage unique. Par conséquent, l'emballage est recyclable à 100 %. En outre, les déchets d'emballage peuvent être éliminés à plat, ce qui permet de réduire le volume.



“Le développement durable est un thème important pour Vogel's. En tant que leader du marché, nous considérons qu'il est de notre devoir de prendre soin des personnes et de l'environnement. Les supports MOMO sont conçus pour durer. Non seulement le design est intemporel et à l'épreuve du temps, mais nous avons également choisi des matériaux durables et de haute qualité. Des matériaux qui ont le plus faible impact potentiel sur l'environnement et qui augmentent la durée de vie des supports de moniteurs.

Nous appliquons des directives environnementales strictes dans le processus de production, conformément aux accords internationaux.”

“Seuls les meilleurs matériaux sont utilisés pour MOMO, de sorte que l'utilisateur est assuré d'une solution sûre et d'une longue durée de vie. Par exemple, MOMO dispose de couches spéciales imprégnées d'huile en acier fritté. La durée de vie de nos supports d'écran est donc inégalée. De plus, cela permet non seulement aux supports de moniteur de se déplacer très facilement, mais aussi d'avoir une longue durée de vie sans perte de qualité. Les supports de moniteur sont même testés pour un minimum de 10 000 cycles. Cela signifie que nous pouvons offrir une garantie de pas moins de dix ans. Comme vous pouvez l'attendre de Vogel's, les supports de moniteur MOMO sont également certifiés TÜV.”



Pourquoi Vogel's ?

La meilleure solution

Dans notre centre de développement de produits, nous mettons au point des produits qui répondent parfaitement aux souhaits de l'utilisateur final et à ceux de l'installateur. C'est le point de départ de tout processus de développement de nouveaux produits chez Vogel's. Qu'est-ce qu'on ajoute à cela ? Une conception à l'épreuve du temps. Nous voulons que nos produits soient intemporels en termes de design. De sorte que, même après de nombreuses années d'utilisation intensive, l'utilisateur final en soit aussi satisfait que jamais.

Les meilleurs matériaux

"Chez Vogel's, la qualité est sacrée. Vous devez avoir la certitude que vous avez acheté un produit très fort, solide et durable. Pour nous, la qualité est essentielle à chaque étape du processus de conception. Nous n'utilisons que des matériaux de haute qualité. Nous concevons et testons chaque pièce dans nos propres sites. Cela signifie que vous êtes totalement assuré de disposer des meilleurs matériaux."

Service et assistance

"Même si nos solutions sont faciles à installer, un soutien supplémentaire est parfois nécessaire.

Dans les environnements B2B, vous rencontrez également des défis d'installation complexes et de grande envergure. Nos ingénieurs et concepteurs de produits ont une grande expérience et sont heureux de vous offrir des conseils d'experts."

Pionniers depuis près de 50 ans

En tant qu'installateur AV, vous pouvez compter sur Vogel's. Depuis près de 50 ans, Vogel's développe des solutions de montage innovantes, fiables et conviviales pour les marchés grand public et professionnel. Des solutions qui excellent en termes de conception, de sécurité et de facilité d'installation. Pour cela, vous choisissez la solution de montage la plus appropriée. Choisissez la meilleure solution de support avec certitude.

Vogel's. For Sure.



Spécifications MOMO Motion



	Taille de moniteur	Poids de moniteur	Moniteur #	Points de pivot	Montage	Réglage de la hauteur	Hauteur max. centre moniteur	Épaisseur du bureau	Taille VESA	Orientable	Pivotable	Inclinable	Arrêt de rotation
Motion													
MOMO 2116	43	20	1	1	Mur	NA	NA	NA	50x50, 75x75, 100x100	Dépend de la taille du moniteur	90 / 90	Dépend de la taille du moniteur	Qui
MOMO 2117	43	20	1	1	Sur / par le bureau	250 mm	445 mm	66 mm	50x50, 75x75, 100x100	180	90 / 90	- 20 / + 105	Qui
MOMO 2127	43	20	1	2	Sur / par le bureau	250 mm	505 mm	66 mm	50x50, 75x75, 100x100	180	90 / 90	- 20 / + 105	Qui
MOMO 2137	43	20	1	3	Sur / par le bureau	250 mm	550 mm	66 mm	50x50, 75x75, 100x100	180	90 / 90	- 20 / + 105	Qui
MOMO 2237	Largeur max. 925 mm	2x10	2	3	Sur / par le bureau	250 mm	550 mm	66 mm	50x50, 75x75, 100x100	180	90 / 90	- 20 / + 105	Qui

Spécifications MOMO Motion⁺



	Taille de moniteur	Poids de moniteur	Moniteur #	Points de pivot	Montage	Réglage de la hauteur	Hauteur max. centre moniteur	Épaisseur du bureau	Taille VESA	Orientable	Pivotable	Inclinable	Arrêt de rotation
Motion⁺													
MOMO 4126	43	10	1	2	Mur	310 mm	NA	NA	50x50, 75x75, 100x100	180	90 / 90	- 20 / + 105	Qui
MOMO 4136	43	10	1	3	Mur	310 mm	NA	NA	50x50, 75x75, 100x100	180	90 / 90	- 20 / + 105	Qui
MOMO 4138	43	10	1	3	Sur / par le bureau	250 + 310 mm	507 mm	66 mm	50x50, 75x75, 100x100	180	90 / 90	- 20 / + 105	Qui
MOMO 4127	43	10	1	2	Sur / par le bureau	250 + 310 mm	690 mm	66 mm	50x50, 75x75, 100x100	180	90 / 90	- 20 / + 105	Qui
MOMO 4137	43	10	1	3	Sur / par le bureau	250 + 310 mm	746 mm	66 mm	50x50, 75x75, 100x100	180	90 / 90	- 20 / + 105	Qui
MOMO 4237	Largeur max. 915 mm	2x10	2	3	Sur / par le bureau	250 + 310 mm	746 mm	66 mm	50x50, 75x75, 100x100	180	90 / 90	- 20 / + 105	Qui

Tous les produits MOMO sont certifiés TÜV et bénéficient d'une garantie de 10 ans



Suivez Vogel's :



/VogelsForSure



/c/VogelsForSure



/company/vogels



/VogelsForSure



/vogels_official

Avertissement

Même si tous les efforts sont fournis pour garantir l'exactitude des informations données, Vogel's ne peut être tenu pour responsable des erreurs éventuelles. Cela s'applique également aux erreurs ou omissions concernant les prix et les dimensions. Tous les produits ne sont pas proposés dans tous les pays.

Vogel's. For Sure.