

**RISE 4205 Motorisierter Display-
Hubwagen, 50 mm/s, 700 mm
Hub (Schwarz, EU)**

Artikelnummer (SKU): 7342050
Farbe: Schwarz

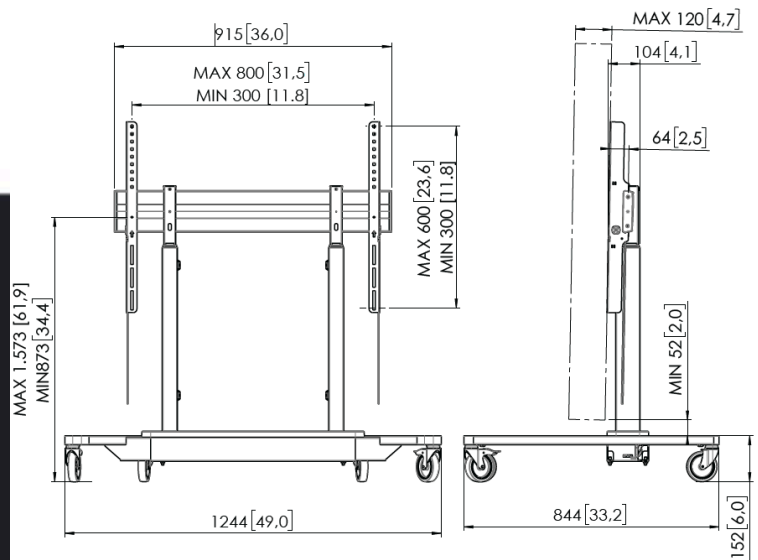

Ausschreibungstexte



Artikelnummer (SKU): 7342050
Farbe: Schwarz

Entscheidende Vorteile

- Höhe auf bis zu 700 mm einstellbar
- Bewegungsgeschwindigkeit von 50 mm/s für die schwersten Bildschirme dank QuickRise®
- TÜV-, CE-, UL- und GS-zertifiziert
- Speziell entwickelter Fuß für zusätzliche Sicherheit
- Der Kollisionsschutz an den Display-Liftsystem verhindert Schäden

"

Bildschirm mühelos und sicher in der richtigen Höhe

Der elektrische Lift-Trolley für Displays und TVs RISE 4205 ist für Displays bis zu 86 Zoll und bis zu 120 kg geeignet. Dieser Lift eignet sich perfekt für große interaktive Bildschirme und hebt den Bildschirm mit einer Geschwindigkeit von 50 mm/Sek. sicher und einfach auf die gewünschte Höhe. Der Lift ist außerdem um 700 mm höhenverstellbar und eignet sich somit perfekt für den Einsatz in Schulen oder Unternehmen. Dabei erleichtert die offene Bauweise des Trolleys das Bewegen innerhalb von (älteren) Schul- oder Bürogebäuden. Die Montage von oben nach unten (Top-down-Montage) gewährleistet eine schnelle Installation. Die gewährte Garantiezeit beträgt 5 Jahre.

Sicherheit ist unser oberstes Gebot

Die Display-Lifts von Vogel's erfüllen die höchsten internationalen Sicherheitsstandards TÜV, CE und GS. Darüber hinaus entspricht dieser Trolley den ADA-Richtlinien, sodass auch Personen mit eingeschränkter Mobilität das Display problemlos bedienen können. Obwohl sie für 86-Zoll-Bildschirme programmiert wurden, können diese elektrischen Liftsysteme für die meisten 98-Zoll-Bildschirme verwendet werden. Manchmal kann eine kleine Softwareanpassung (Höhe einstellen) notwendig sein (siehe Benutzerhandbuch).
Alle Rechte vorbehalten.
Druckfehler, technische Änderungen und Preisänderungen vorbehalten.