

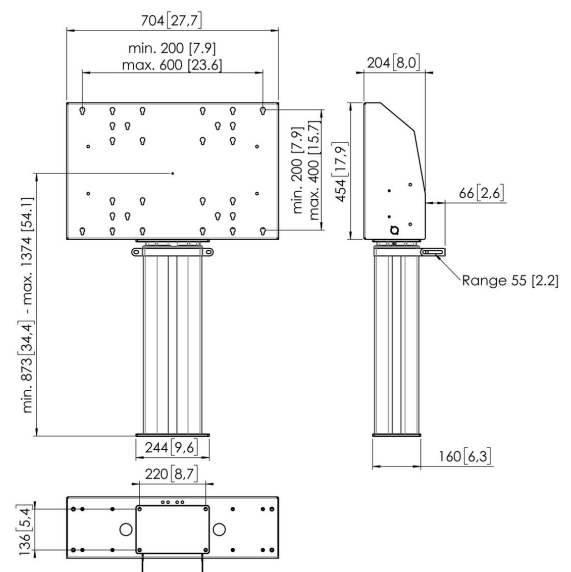

FME5064 Soporte de suelo motorizado , montaje en el suelo 50 cm

Montaje en el suelo motorizado kit FME5064

Tamaño de pantalla: Montura: 600x400 Carga máx: 150 kg - 330 lbs Kit formado por: • 1x PFA 9134 Elevador de pantalla motorizado • 1x PFFE 7105 Elevador de pantalla motorizado • 1x PFI 3061 Caja de interfaz para PFFE 7105/7106 Utilice el sensor de seguridad electrónico PFA 9119 opcional para evitar daños cuando un objeto bloquea el movimiento.

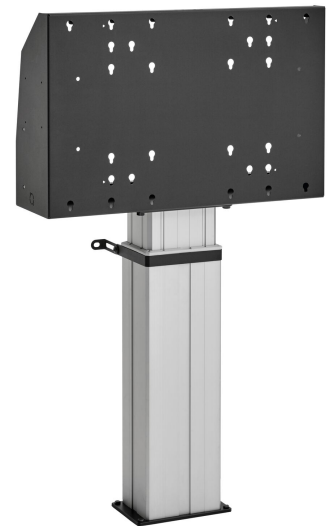



FME5064 Soporte de suelo motorizado , montaje en el suelo 50 cm

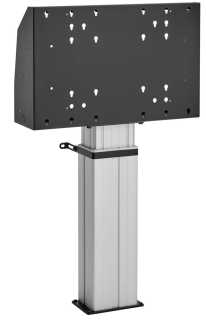

Especificaciones

Número de artículo (SKU)	7950684
Color	Plateado
Caja individual EAN	8712285343605
Anchura	704
Profundidad	204
Garantía	5 años
Tamaño mín. de pantalla (pulgadas)	40
Tamaño máx. de pantalla (pulgadas)	88
Carga máx. de peso (kg/Lbs)	150 / 330.69
Certificaciones	CE
Distancia máx. al suelo - centro de pantalla (mm)	1374
Distancia mín. al suelo - centro de pantalla (mm)	873
Motorizado	Si
Controlado a distancia	Si
Regulación (mm)	500

VOGEL'S HOLDING BV (©)

Todos los derechos reservados.
Sujeto a errores tipográficos y a correcciones técnicas y de precios.

Fecha: 2023-01-28