



Este es MOMO®

El soporte de monitor
que se adapta a
cualquier lugar





MOMO® de Vogel's El soporte de monitor que se adapta a cualquier lugar.

“MOMO de Vogel's facilita la fijación de un monitor a escritorios, mostradores y paneles de control. También puede fijarse directamente a la pared. Este soporte elegante y funcional para monitor consta de varios componentes y accesorios básicos para que puedas montarlo en todas las configuraciones posibles. Su diseño minimalista hace que el soporte MOMO se integre perfectamente en cualquier

habitación. Pero al mismo tiempo, se puede ver su hermoso diseño atemporal, hecho con los materiales de mejor calidad y más sostenibles. Crea la solución perfecta en cualquier lugar con MOMO: configura, haz clic, gira e instala para obtener un óptimo resultado final. “

Vogel's. For Sure.

Sistema flexible con infinitas posibilidades

MOMO es un sistema flexible y modular de Vogel's para montar monitores a la altura que se desee. Con solo unos pocos componentes, MOMO ofrece la mejor solución para cada situación. Gracias a la estructura modular del diseño, las posibilidades de configuración son infinitas. Utiliza MOMO para uno, dos o toda una serie de monitores. Tanto si se monta en un escritorio, en un mostrador, en un panel de control o en la pared, MOMO se adapta a cualquier lugar.



Materiales de alta calidad, larga duración

Para MOMO de Vogel's solo se utilizan los mejores materiales, de modo que el usuario tiene la garantía de una solución segura con una larga duración. Por ejemplo, MOMO tiene capas especiales impregnadas de aceite hechas de acero sinterizado. Por lo tanto, la vida útil de nuestros soportes para monitor es inigualable. Además, esto no solo hace que los soportes para monitor

se muevan con mucha suavidad, sino que también tengan una larga vida útil sin pérdida de calidad. Los soportes para monitor se prueban incluso para un mínimo de 10 000 ciclos.

La familia MOMO

La familia MOMO está formada por cuatro grupos:

- Accesorios
- Motion+
- Motion
- Componentes

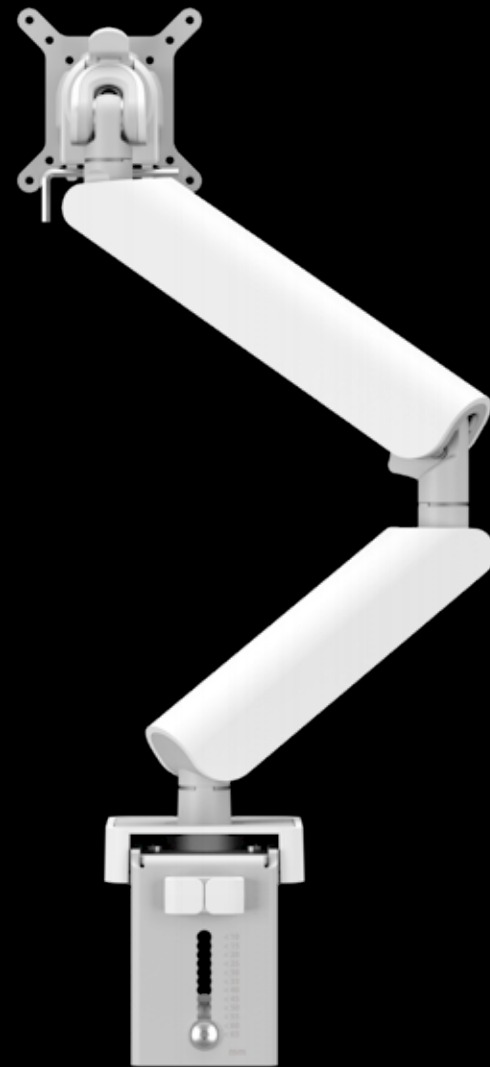

Colores disponibles:



ACCESORIOS MOMO

El sistema modular MOMO incluye numerosos accesorios para ampliar tu soporte de monitor MOMO. Todos los accesorios están diseñados para integrarse de forma fácil y rápida.

MOMO A001



MOMO A003



MOMO A002



MOMO Motion+

“Los soportes para monitor MOMO Motion+ ofrecen al usuario la máxima flexibilidad. MOMO Motion+ cuenta con el movimiento One-Finger™. Se trata de un sistema de muelles ágil que permite mover el monitor a la posición y altura que desees con un solo dedo. Esto ayuda a conseguir una comodidad ergonómica óptima.”

- Movimiento One-Finger™, gracias al ágil sistema de muelles
- Adecuado para uno o más monitores
- Varios accesorios disponibles
- Adecuado para monitores de hasta 43 pulgadas con un peso de hasta 10 kg



MOMO 4126



MOMO 4136

Wall



MOMO 4127



MOMO 4137



MOMO 4138



MOMO 4237

Desk

Colores disponibles: ○ ●



MOMO Motion

Con los componentes de la serie MOMO Motion se pueden configurar todo tipo de soluciones de monitores totalmente adaptadas a la ergonomía del usuario. El brazo giratorio es sencillo y puede montarse a la altura deseada sin necesidad de utilizar herramientas. El usuario puede ajustar entonces la distancia y el ángulo de visión moviendo suavemente el monitor asegurado a la posición deseada. Todo ello garantiza un confort ergonómico óptimo.

- Fácil de montar y ajustar en altura sin herramientas
- Adecuado para uno o más monitores
- Varios accesorios disponibles
- Adecuado para monitores de hasta 43 pulgadas con un peso de hasta 20 kg



Colores disponibles: ○ ●



MOMO 2116

Wall



MOMO 2117



MOMO 2127



MOMO 2137



MOMO 2237

Desk

Componentes MOMO

“El sistema modular MOMO incluye numerosos componentes para crear tu soporte de monitor MOMO perfecto. Todos los componentes están diseñados para combinar de forma fácil y rápida y para que así puedas crear tu solución única de soporte para monitor. Configura, haz clic, gira e instala para obtener un óptimo resultado final.”



MOMO C101
Soporte de pared



MOMO C102
Soporte de pared para la
barra de interfaz



MOMO C103
Pinza de sobremesa



MOMO C205
Acoplador recta



MOMO C104
Base giratoria



MOMO C140 / C160
Base con tubo



MOMO C201
Pinza de tubo

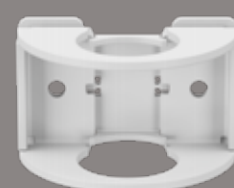

MOMO C202
Adaptador de tubo de
la barra de interfaz



MOMO C203
Adaptador de la barra
de interfaz



MOMO C204
Acoplador curvo



MOMO C316
Brazo para monitor,
inclinado



MOMO C320
Brazo para monitor,
recto



MOMO C327
Brazo para monitor
Motion+, recto



MOMO C4xx
Componente de la barra de
interfaz 30 - 120 cm

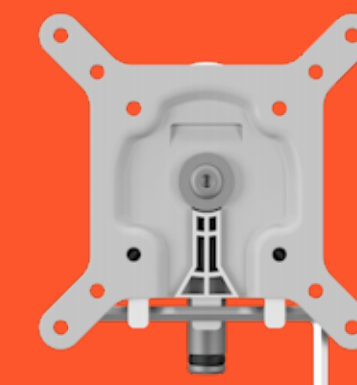

MOMO C501
Componente de
interfaz de monitor

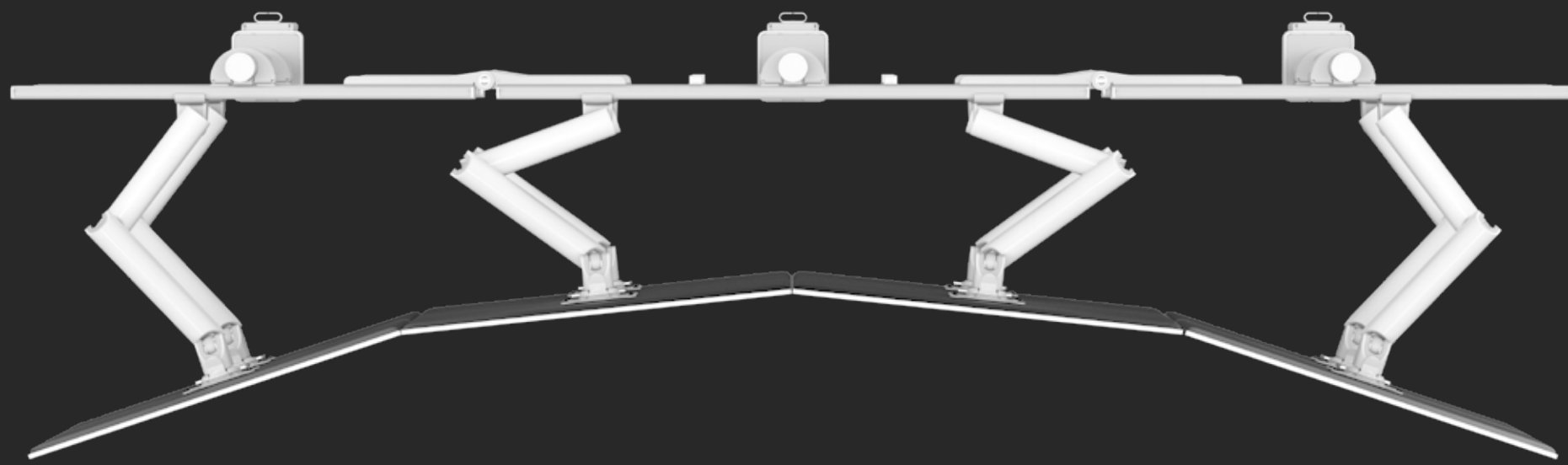

Las paredes para el monitor MOMO

“MOMO es la elección perfecta también para configuraciones con múltiples monitores, por ejemplo, en salas de control. Gracias al sistema modular, las posibilidades son infinitas. El montaje de sobremesa es posible, pero también en una pared. Los monitores pueden colocarse encima y al lado de los otros o en un arco, cualquier configuración es posible.”





La seguridad es lo primero

“MOMO cumple con los requisitos internacionales de seguridad más estrictos. Cada soporte de monitor está protegido con un tope de rotación de 180 grados para evitar daños en la pared y en el monitor, y para evitar la rotura de los cables. Tal y como cabría esperar de Vogel's, los productos MOMO cuentan con la certificación TÜV.”

Indicador de grosor del escritorio

La abrazadera inteligente de sobremesa se ajusta fácilmente al grosor del escritorio.



Herramienta integrada

Todo el sistema está diseñado para que puedas instalarlo de forma rápida y sencilla con una sola llave hexagonal, que se suministra perfectamente fijada al producto.

Instalación fácil

“Todo el sistema está diseñado para que puedas instalarlo de forma rápida y sencilla con una sola llave hexagonal, que se suministra perfectamente fijada al producto. Es muy fácil ordenar los cables. Hay suficiente espacio para 4 cables gruesos. Con clips de acero inoxidable para fijarlos en su sitio.

La abrazadera de sobremesa se adapta fácilmente al grosor del escritorio. Gracias al indicador visual de peso, el soporte dinámico del monitor es fácil de ajustar. Además, la

abrazadera de sobremesa se puede soltar fácilmente desde arriba.”

“Ya no es necesaria la incómoda instalación desde debajo del escritorio, puedes fijar la abrazadera de sobremesa desde la parte de arriba. ¿Fácil, verdad?”

El monitor con el adaptador VESA puede montarse en el soporte para monitor con un solo clic. Con un solo clic, también puedes desconectar el monitor. Práctico para el mantenimiento.”

Indicador de peso

Gracias al indicador visual de peso, el soporte dinámico del monitor es fácil de ajustar.



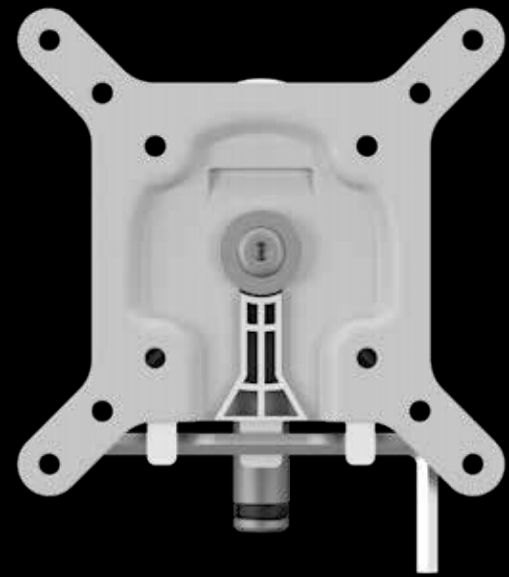

Interfaz del monitor

- VESA 50 x 50 mm
- Herramienta integrada
- Peso máx. del monitor: 20 kg
- Monta tu monitor en el soporte profesional para monitor con un solo clic
- Posición horizontal y vertical



Organización de cables

- Sistema de organización de cables con sujetacables para ocultarlos y guiarlos de forma ordenada

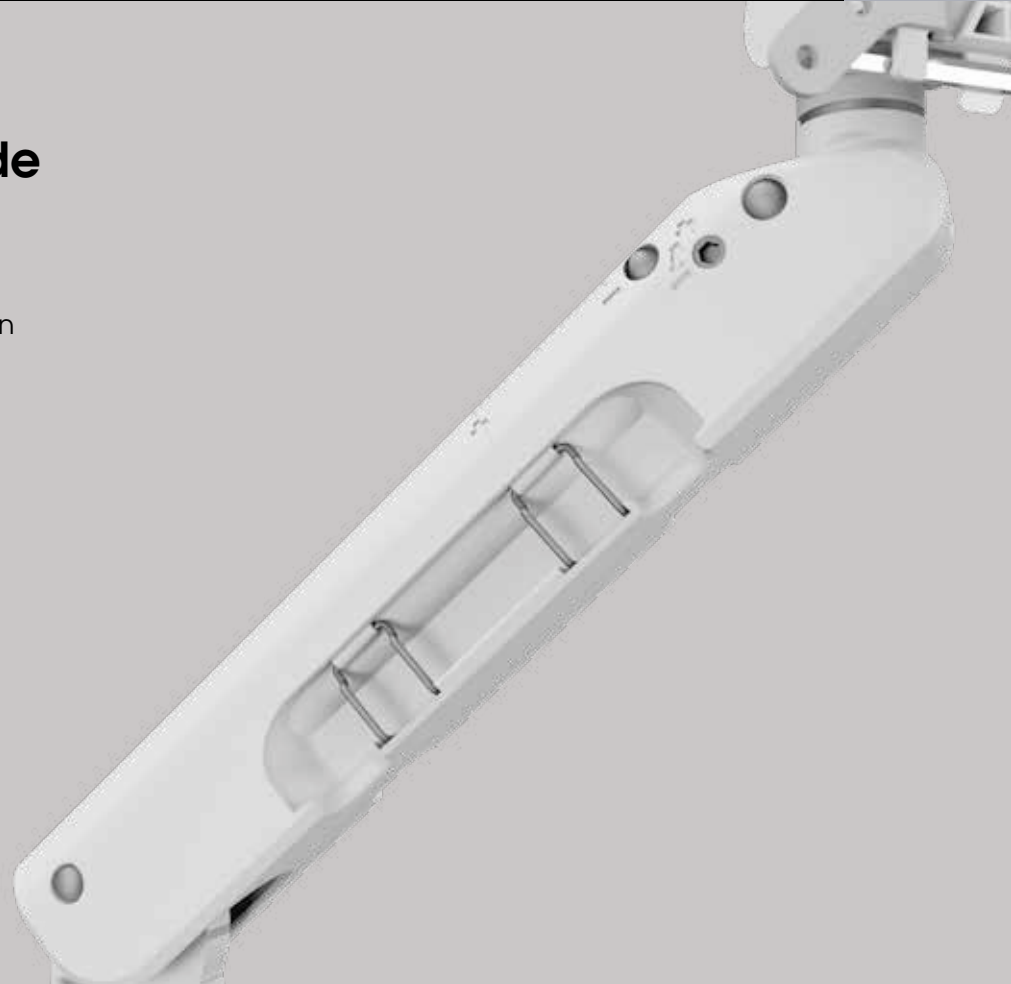

Soporte de monitor Motion Plus

- Sistema de muelles ágil para un funcionamiento sencillo
- Movimiento One-Finger
- El tope de 180° evita que se dañe el monitor



Con MOMO, eliges sostenibilidad

Diseño del embalaje

Nuestro amor por el diseño y la sostenibilidad no solo se refleja en nuestros productos, sino también en nuestros embalajes. El diseño del embalaje minimiza el volumen del mismo, con lo que también se reducen al mínimo los costes de transporte y de almacenamiento.

Todos los materiales de embalaje están hechos de materias primas reutilizables, por lo que no te encontrarás con ningún plástico de un solo uso. Como resultado, el embalaje es 100 % reciclable. Además, los residuos de los embalajes pueden eliminarse de forma plana, lo que reduce el volumen.



“La sostenibilidad es un tema importante para Vogel’s. Como líder del mercado, consideramos que es nuestro deber cuidar de las personas y del medio ambiente. Los soportes MOMO están diseñados para durar. El diseño no solo es atemporal y está preparado para el futuro, sino que también hemos elegido materiales sostenibles y de alta calidad. Materiales que tienen el menor impacto potencial sobre el medio ambiente y aumentan la vida útil de los soportes para monitor.

Aplicamos estrictas directrices medioambientales en el proceso de producción, en consonancia con los acuerdos internacionales.”

“Para MOMO solo se utilizan los mejores materiales, de modo que el usuario tiene la garantía de una solución segura y duradera. Por ejemplo, MOMO tiene capas especiales impregnadas de aceite hechas de acero sinterizado. Por lo tanto, la vida útil de nuestros soportes para monitor es inigualable. Además, esto no solo hace que los soportes para monitor se muevan con mucha suavidad, sino que también tengan una larga vida útil sin pérdida de calidad. Los soportes para monitor se prueban incluso para un mínimo de 10 000 ciclos. Esto significa que podemos ofrecer una garantía de al menos diez años.

Como es de esperar de Vogel’s, los soportes para monitor MOMO también cuentan con la certificación TÜV.”



¿Por qué Vogel's?

La mejor solución

En nuestro Centro de Desarrollo de Productos, desarrollamos productos que satisfacen plenamente los deseos del usuario final y los del instalador. Este es el punto de partida de cualquier proceso de desarrollo de productos nuevos en Vogel's. ¿Qué añadimos a eso? Diseño preparado para el futuro. Queremos que nuestros productos sean atemporales en cuanto a su diseño. Para que, incluso después de muchos años de uso intensivo, el usuario final esté tan contento como siempre con su artículo.

Los mejores materiales

"En Vogel's, nuestra máxima es la calidad. Tienes que tener la certeza de que has comprado un producto muy fuerte, resistente y sostenible. Para nosotros, la calidad es clave en cada paso del proceso de diseño. Solo utilizamos materiales de alta calidad. Diseñamos y probamos cada pieza en nuestras propias instalaciones. Esto significa que te garantizamos completamente los mejores materiales."

Mantenimiento y servicio técnico

"Aunque nuestras soluciones son fáciles de instalar, a veces es necesario un apoyo adicional. En los entornos B2B, también se encuentran retos de instalación complejos y de gran tamaño. Nuestros técnicos y diseñadores de producto tienen una gran experiencia y estarán encantados de ofrecerte un asesoramiento experto."

Marcando tendencia desde hace casi 50 años

Como instalador audiovisual, puedes confiar en Vogel's. Durante casi 50 años, Vogel's ha desarrollado soluciones de montaje innovadoras, fiables y fáciles de usar tanto para el mercado de consumo como para el profesional. Soluciones que destacan por su diseño, seguridad y facilidad de instalación. Por lo tanto, no solo eliges la solución de montaje más apropiada. Eliges la certeza de la mejor solución.

Vogel's. For Sure.



Especificaciones MOMO Motion



	Tamaño del monitor	Peso del monitor	Monitor n.º	Puntos de giro	Montaje en	Ajuste de la altura	Altura máxima a centro de monitor	Grosor de la mesa	Tamaño VESA	Giro	Rotación	Inclinación	Tope de rotación
Motion													
MOMO 2116	43	20	1	1	Pared	NA	NA	NA	50x50, 75x75, 100x100	Depende del tamaño de la pantalla	90 / 90	Depende del tamaño de la pantalla	Sí
MOMO 2117	43	20	1	1	Soporte de mesa	250 mm	445 mm	66 mm	50x50, 75x75, 100x100	180	90 / 90	- 20 / + 105	Sí
MOMO 2127	43	20	1	2	Soporte de mesa	250 mm	505 mm	66 mm	50x50, 75x75, 100x100	180	90 / 90	- 20 / + 105	Sí
MOMO 2137	43	20	1	3	Soporte de mesa	250 mm	550 mm	66 mm	50x50, 75x75, 100x100	180	90 / 90	- 20 / + 105	Sí
MOMO 2237	Ancho máx. 925 mm	2x10	2	3	Soporte de mesa	250 mm	550 mm	66 mm	50x50, 75x75, 100x100	180	90 / 90	- 20 / + 105	Sí

Especificaciones MOMO Motion+



	Tamaño del monitor	Peso del monitor	Monitor n.º	Puntos de giro	Montaje en	Ajuste de la altura	Altura máxima a centro de monitor	Grosor de la mesa	Tamaño VESA	Giro	Rotación	Inclinación	Tope de rotación
MOMO 4126	43	10	1	2	Pared	310 mm	NA	NA	50x50, 75x75, 100x100	180	90 / 90	-20 / + 105	Sí
MOMO 4136	43	10	1	3	Pared	310 mm	NA	NA	50x50, 75x75, 100x100	180	90 / 90	-20 / + 105	Sí
MOMO 4138	43	10	1	3	Soporte de mesa	250 + 310 mm	507 mm	66 mm	50x50, 75x75, 100x100	180	90 / 90	-20 / + 105	Sí
MOMO 4127	43	10	1	2	Soporte de mesa	250 + 310 mm	690 mm	66 mm	50x50, 75x75, 100x100	180	90 / 90	-20 / + 105	Sí
MOMO 4137	43	10	1	3	Soporte de mesa	250 + 310 mm	746 mm	66 mm	50x50, 75x75, 100x100	180	90 / 90	-20 / + 105	Sí
MOMO 4237	Ancho máx. 915 mm	2x10	2	3	Soporte de mesa	250 + 310 mm	746 mm	66 mm	50x50, 75x75, 100x100	180	90 / 90	-20 / + 105	Sí

Todos los productos MOMO tienen la certificación TÜV y una garantía de 10 años



Sigue a Vogel's:



[/VogelsForSure](#)



[/c/VogelsForSure](#)



[/company/vogels](#)



[/VogelsForSure](#)



[/vogels_official](#)

Descargo de responsabilidad

Aunque se ha hecho todo lo posible para garantizar la exactitud de la información proporcionada, Vogel's no se hace responsable de ningún error. Esto también se aplica a los errores u omisiones relativos a los precios y las dimensiones. Hay productos que no están disponibles en todos los países.

Vogel's. For Sure.