



WE5064 Display- Wandhalterung motorisiert

Display-Wandhalterung motorisiert set WE5064

Bildschirmgröße: Passgröße: 600x400 Max. Last: 160 kg / 353

lbs Set bestehend aus: • 1x PFWE 7150 Display-Wandhalterung motorisiert • 1x PFB 3407 Display-Adapterbar • 1x PFS 3204 Display-Adapterstrips

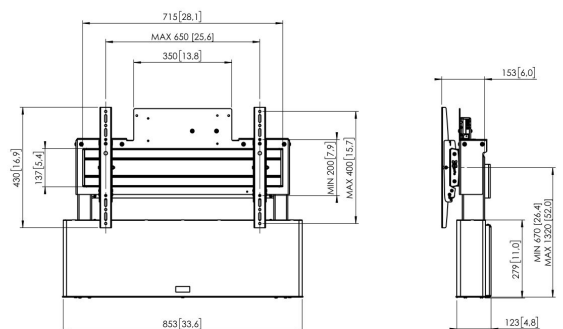

WE5064 Display- Wandhalterung motorisiert



Technische Daten

Artikelnummer (SKU)	7950644
Farbe	Silber
EAN-Einzelbox	8712285339769
Breite	853
Garantie	5 Jahre
Min. Bildschirmgröße (Zoll)	42
Max. Bildschirmgröße (Zoll)	86
Max. Gewichtslast (kg/Lbs)	160 / 352.74
Zertifizierungen	CE
Max. Abstand zum Boden - zentrales Display (mm)	1320
Max. horizontale Lochung (mm)	600
Max. Bildschirmgröße (Zoll)	86
Max. vertikale Lochung (mm)	400
Min. Abstand zum Boden - zentrales Display (mm)	670
Min. horizontale Lochung (mm)	100
Min. Bildschirmgröße (Zoll)	42
Min. vertikale Lochung (mm)	100
Motorisiert	Ja
Ferngesteuert	Ja
Höhenverstellung (mm)	650

VOGEL'S HOLDING BV (©)

Alle Rechte vorbehalten.
Druckfehler, technische
Änderungen und
Preisänderungen vorbehalten.

Datum: 2023-01-22