



Das ist MOMO[®]

Die Monitorhalterung,
die überall funktioniert





MOMO® von Vogel's, die Monitorhalterung, die überall funktioniert.

Mit der MOMO Serie von Vogel's ist es einfach, einen Monitor an Schreibtischen, Theken und Steuerpulten zu befestigen. Die Monitorhalterung kann auch direkt an der Wand befestigt werden. Diese elegante und funktionale Monitorhalterung besteht aus mehreren Grundkomponenten und Zubehörteilen. So können Sie sie in jeder möglichen Konfiguration zusammenstellen. Durch ihr minimalistisches Design fügt sich die

MOMO in jeden Raum ein. Aber gleichzeitig fällt das schöne, zeitlose Design auf, das aus den besten und nachhaltigsten Materialien hergestellt wird. Mit MOMO schaffen Sie überall die perfekte Lösung: konfigurieren, festklicken, drehen und installieren für ein schönes Endergebnis.

Vogel's. For Sure.

Flexibles System mit unendlich vielen Möglichkeiten

MOMO ist ein flexibles, modulares System von Vogel's, mit dem Sie Monitore in jeder gewünschten Höhe montieren können. Mit nur wenigen Komponenten bietet MOMO die beste Lösung für jede Situation. Dank des modularen Designs sind die Konfigurationsmöglichkeiten unendlich. Verwenden Sie MOMO für einen, zwei oder eine ganze Reihe von Monitoren. Ob an einem Schreibtisch, einer Theke, einem Schalterpult oder an der Wand: MOMO passt immer.



Hochwertige Materialien, lange Lebensdauer

Für MOMO von Vogel's werden nur die besten Materialien verwendet, damit der Nutzer sich auf eine sichere Lösung mit langer Lebensdauer verlassen kann. So verfügt MOMO über spezielle, ölprägnierte Schichten aus gesinterterem Stahl. Deshalb ist die Lebensdauer unserer Monitorhalterungen unübertroffen. Außerdem sind die Monitorhalterungen dadurch nicht nur

sehr leichtgängig, sondern haben auch eine lange Lebensdauer, ohne dass die Qualität im Laufe der Zeit abnimmt. Die Monitorhalterungen werden sogar mit mindestens 10.000 Gebrauchszyklen getestet.

Die MOMO-Familie

Die MOMO-Familie besteht aus vier Gruppen:

- Zubehör
- Motion+
- Motion
- Komponenten

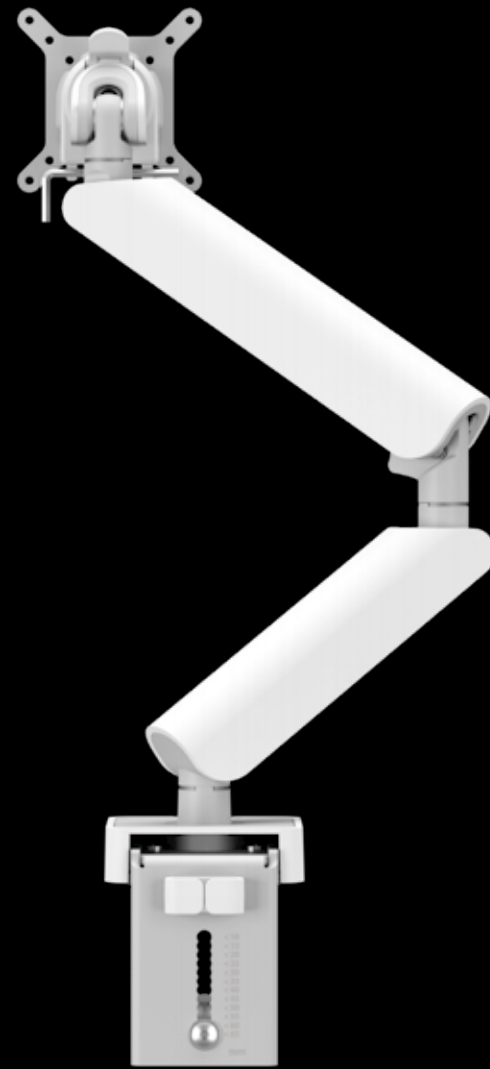

Verfügbare Farben:



MOMO-ZUBEHÖR

Das modulare MOMO-System umfasst zahlreiche Zubehör zur Erweiterung Ihrer MOMO-Monitorhalterung. Alle Zubehöerteile sind so konzipiert, dass sie einfach und schnell integriert werden können.

MOMO A001



MOMO A003



MOMO A002



MOMO Motion+

Die MOMO Motion+ Monitorhalterungen bieten dem Benutzer maximale Flexibilität. MOMO Motion+ bietet ein OneFinger™ Movement. Dabei handelt es sich um ein bewegliches Federsystem, mit dem Sie den Monitor mit nur einem Finger in jede beliebige Position bewegen können. Dies trägt zu einem optimalen ergonomischen Komfort bei.

- One-Finger™ Movement mit beweglichem Federsystem
- Für einen oder mehrere Monitore geeignet
- Verschiedene Zubehörteile verfügbar
- Geeignet für Monitore von bis zu 43 Zoll und einem Gewicht von bis zu 10 kg



MOMO 4126

MOMO 4136

Wand



MOMO 4127

MOMO 4137

MOMO 4138

MOMO 4237

Tisch

Verfügbare Farben: ○ ●



MOMO Motion

Mit den Komponenten der MOMO Motion-Serie lassen sich alle Arten von Monitorlösungen konfigurieren, die voll und ganz auf die Ergonomie des Benutzers zugeschnitten sind. Der Schwenkarm ist einfach konzipiert und kann ohne Werkzeug in der gewünschten Höhe montiert werden. Der Benutzer kann anschließend den Abstand und den Blickwinkel einstellen, indem er den gesicherten Monitor stufenlos in die gewünschte Position bewegt. All dies sorgt für optimalen ergonomischen Komfort.

- Einfach zu montieren und ohne Werkzeuge in der Höhe zu verstellen
- Für einen oder mehrere Monitore geeignet
- Verschiedene Zubehörteile verfügbar
- Geeignet für Monitore von bis zu 43 Zoll und einem Gewicht von bis zu 20 kg



Verfügbare Farben: ○ ●



MOMO 2116

Wand



MOMO 2117



MOMO 2127



MOMO 2137



MOMO 2237

Tisch

MOMO-Komponenten

Das modulare MOMO-System umfasst zahlreiche Komponenten, aus denen Sie Ihre perfekte MOMO-Monitorhalterung zusammenstellen können. Alle Komponenten sind so konzipiert, dass Sie sie einfach und schnell kombinieren können, um Ihre individuelle Monitorhalterung zusammenzustellen. Konfigurieren, festklicken, drehen und installieren für ein schönes Endergebnis.



MOMO C101
Wandhalterung



MOMO C102
Wandhalterungskomponente



MOMO C103
Schreibtischklemmen



MOMO C205
Koppellement gerade



MOMO C104
Sockel mit
Drehkomponente



MOMO C140 / C160
Sockel mit Profil



MOMO C201
Profilklemmen

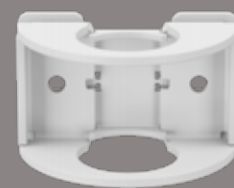

MOMO C202
Profiladapter für
Adapterbar



MOMO C203
Adapter für
Adapterbar



MOMO C204
Koppellement gebogen



MOMO C316
Monitorhalterung,
abgewinkelt



MOMO C320
Monitorhalterung, gerade



MOMO C327
Schwenkarm Motion* für
Monitorhalterung, gerade



MOMO C4xx
Adapterbarkomponente
30 - 120 cm



MOMO C501
Monitoradapterkomponente

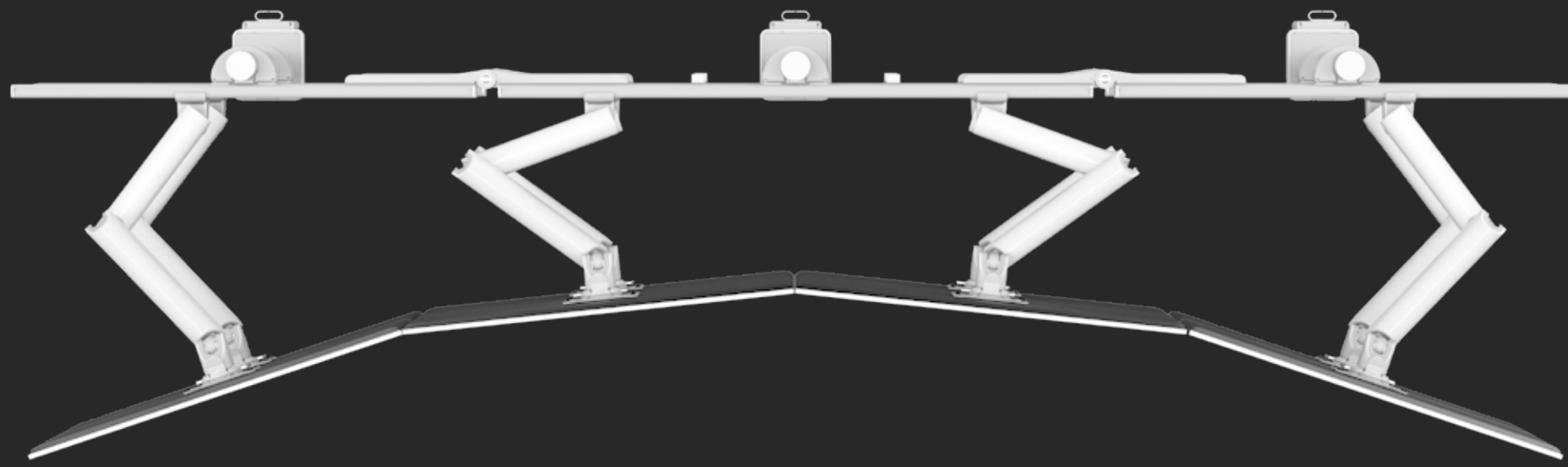

MOMO- Monitorwände

Auch für Konfigurationen mit mehreren Monitoren, zum Beispiel für Kontrollräume, ist MOMO die perfekte Wahl. Dank des modularen Systems sind die Möglichkeiten unendlich. Die Montage auf einem Schreibtisch ist möglich, aber auch die Wandmontage. Die Monitore können über- und nebeneinander oder in einem Bogen angeordnet werden. Jede gewünschte Konfiguration ist möglich.





Sicherheit steht an erster Stelle

MOMO erfüllt die strengsten internationalen Sicherheitsanforderungen. Jede Monitorhalterung ist mit einem 180-Grad-Drehstopp gesichert, um Schäden an der Wand und am Monitor sowie Kabelbruch zu verhindern. Genau wie Sie es von Vogel's erwarten, sind die MOMO-Produkte TÜV-zertifiziert.

Anzeige für die Dicke des Schreibtisches

Die intelligente Tischklemme lässt sich leicht an die Dicke der Arbeitsfläche anpassen.



Integriertes Werkzeug

Das gesamte System ist so konzipiert, dass Sie es schnell und einfach mit nur einem einzigen Sechskantschlüssel installieren können, der im Lieferumfang enthalten und ordentlich am Produkt befestigt ist.

Einfache Installation

Das gesamte System ist so konzipiert, dass Sie es schnell und einfach mit nur einem einzigen Sechskantschlüssel installieren können, der im Lieferumfang enthalten und ordentlich am Produkt befestigt ist.

Es ist sehr einfach, Ihre Kabel zu ordnen. Es ist genügend Platz für 4 dicke Kabel vorhanden. Mit Edelstahlklammern zur Befestigung. Die Tischklemme lässt sich ganz einfach an die Dicke der Tischplatte anpassen. Dank der optischen Gewichtsanzeige lässt sich die dynamische Monitorhalterung einfach einstellen. Außerdem kann die Tischklemme

mühe los von oben gelöst werden. Eine umständliche Installation unter dem Schreibtisch ist nicht mehr nötig. Sie können die Tischklemme von oben an der Tischplatte befestigen. Einfacher geht's nicht!

Der Monitor mit VESA-Adapter lässt sich mit einem einzigen Klick an der Monitorhalterung befestigen. Und mit einem einzigen Klick können Sie den Monitor auch wieder entkoppeln. Praktisch für die Wartung.

Gewichtsanzeige

Dank der optischen Gewichtsanzeige lässt sich die dynamische Monitorhalterung einfach einstellen.

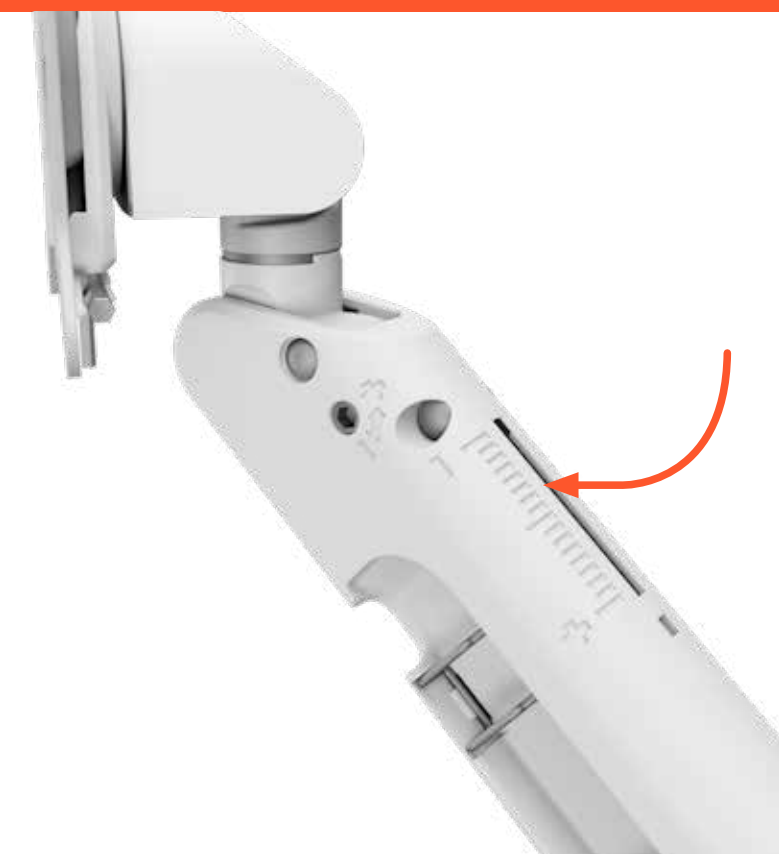

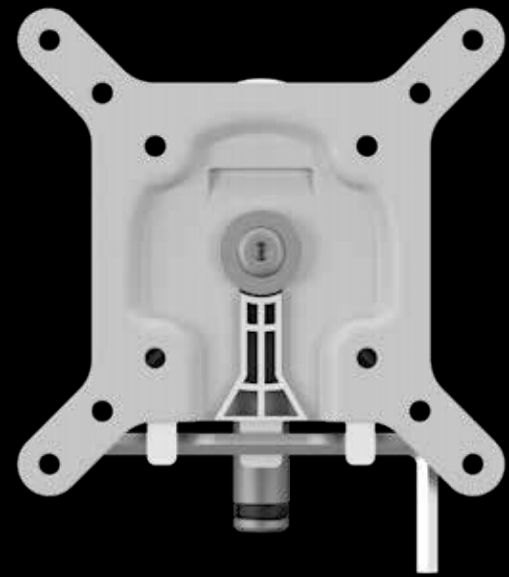

Monitoradapter

- VESA 50 x 50 mm
- Integriertes Werkzeug
- Max. Monitorgewicht: 20 kg
- Befestigen Sie Ihren Monitor mit einem einzigen Klick an der Monitorhalterung
- Hoch- und Querformat



Kabelführung

- Kabelführungssystem mit Kabelclips zum sauberen Verstecken und Führen von Kabeln

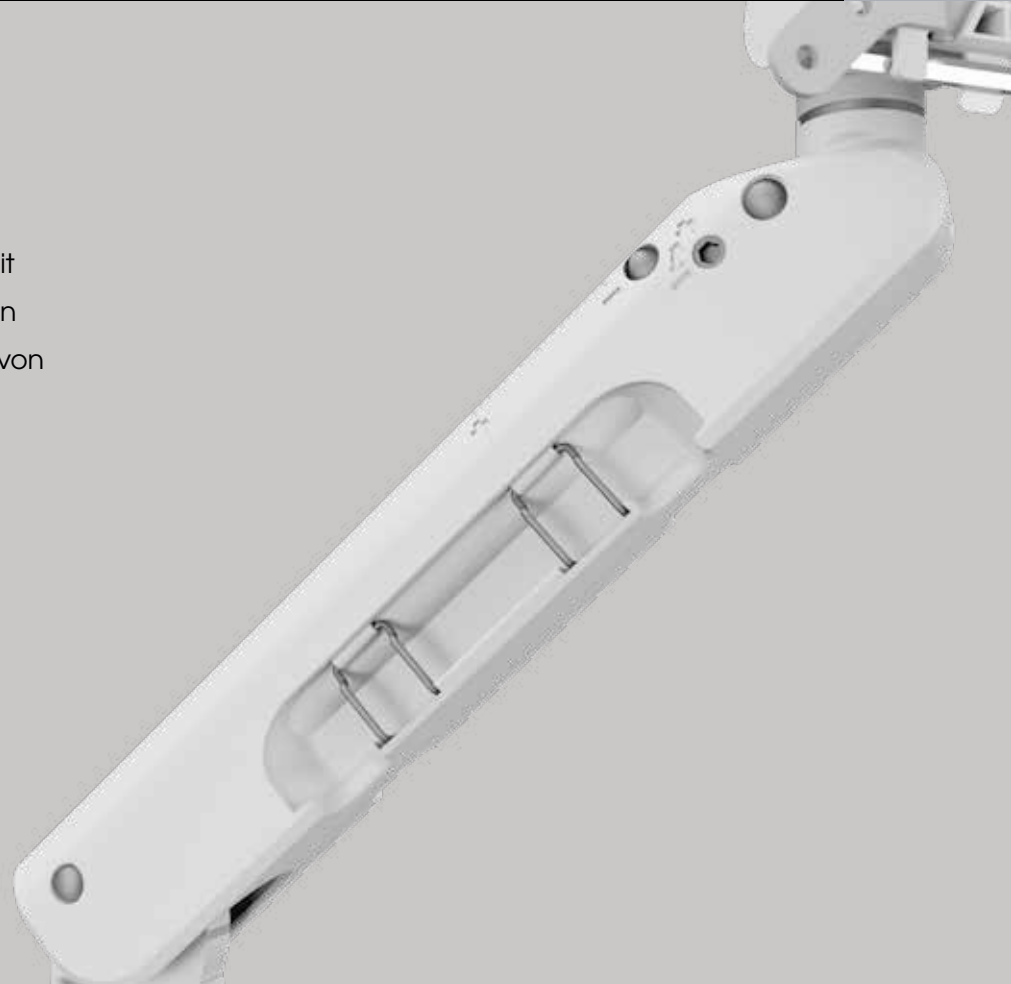

Monitorhalterung

Motion Plus

- Bewegliches Federsystem für einfache Bedienung
- One-Finger™ Movement
- 180°-Stopp verhindert Beschädigung des Monitors



Mit MOMO entscheiden Sie sich für Nachhaltigkeit

Verpackungsdesign

Unsere Liebe zu Design und Nachhaltigkeit spiegelt sich nicht nur in unseren Produkten, sondern auch in unseren Verpackungen wider. Das Design der Verpackung reduziert das Verpackungsvolumen auf ein Minimum. Dadurch werden auch die Transport- und Lagerkosten so weit wie möglich minimiert.

Alle Verpackungsmaterialien werden aus wiederverwendbaren Rohstoffen hergestellt. Wir verwenden also kein Einwegplastik. Die Verpackung ist daher zu 100 % recycelbar. Außerdem können Verpackungsabfälle flach entsorgt werden, was das Volumen reduziert.



Nachhaltigkeit ist ein wichtiges Thema für Vogel's. Als Marktführer sehen wir es als unsere Pflicht an, auf Mensch und Umwelt Rücksicht zu nehmen. MOMO-Monitorhalterungen sind auf eine lange Lebensdauer ausgelegt. Das Design ist nicht nur zeitlos und zukunftssicher, wir haben uns auch für nachhaltige und hochwertige Materialien entschieden. Materialien, die die Umwelt so wenig wie möglich schädigen und die Lebensdauer der Monitorhalterungen verlängern.

Wir wenden bei der Produktion strenge Umweltrichtlinien an, die mit internationalen Vereinbarungen im Einklang stehen.

Für MOMO werden nur die besten Materialien verwendet, sodass Sie als Nutzer eine sichere Lösung mit langer Lebensdauer erhalten. So verfügt MOMO über spezielle, ölimprägnierte Schichten aus gesintertem Stahl. Deshalb ist die Lebensdauer unserer Monitorhalterungen unübertroffen.

Außerdem sind die Monitorhalterungen dadurch nicht nur sehr leichtgängig, sondern haben auch eine lange Lebensdauer, ohne dass die Qualität im Laufe der Zeit abnimmt. Die Monitorhalterungen werden sogar mit mindestens 10.000 Gebrauchszyklen getestet. Das bedeutet, dass wir eine Garantie von nicht weniger als zehn Jahren gewähren. Wie von Vogel's nicht anders zu erwarten ist, sind auch die MOMO-Monitorhalterungen TÜV-zertifiziert.



Warum Vogel's?

Die beste Lösung

In unserem Produktentwicklungszentrum entwickeln wir Produkte, die den Wünschen des Endverbrauchers und des Installateurs voll und ganz entsprechen. Dies ist der Ausgangspunkt eines jeden neuen Produktentwicklungsprozesses bei Vogel's. Was können wir dem noch hinzufügen? Zukunftssicheres Design. Wir wollen, dass unsere Produkte ein zeitloses Design haben. So hat der Endverbraucher auch nach vielen Jahren intensiver Nutzung noch Freude daran.

Die besten Materialien

In Sachen Qualität machen wir bei Vogel's keine Kompromisse. Sie müssen sich darauf verlassen können, dass Sie ein sehr stabiles, solides und nachhaltiges Produkt gekauft haben. Für uns ist Qualität der Schlüssel zu jedem Schritt im Designprozess. Wir verwenden nur hochwertige Materialien. Wir entwickeln und testen jedes Teil in unseren eigenen Räumlichkeiten. So haben Sie die Gewissheit, dass Sie nur die besten Materialien erhalten.

Service und Unterstützung

So einfach unsere Lösungen auch zu installieren sind, manchmal brauchen Sie zusätzliche Unterstützung. In B2B-Umgebungen stehen Sie außerdem vor komplexen und umfangreichen Herausforderungen bei der Installation. Unsere Ingenieure und Produktdesigner verfügen über umfangreiche Erfahrung und beraten Sie gerne und kompetent.

Seit fast 50 Jahren richtungsweisend

Als AV-Installateur können Sie sich auf Vogel's verlassen. Seit fast 50 Jahren entwickelt Vogel's innovative, zuverlässige und benutzerfreundliche Montagelösungen sowohl für den privaten als auch für den professionellen Markt. Lösungen, die sich durch Design, Sicherheit und einfache Installation auszeichnen. Auf diese Weise entscheiden Sie sich nicht für die erstbeste Montagelösung. Sie entscheiden sich für die Gewissheit, die beste Lösung zu erhalten.

Vogel's. For Sure.



Spezifikationen MOMO Motion



Motion

	Größe des Monitors	Gewicht des Monitors	Anzahl Monitore	Drehpunkte	Befestigung an	Einstellung der Höhe	Max. Höhe Mitte Monitor	Dicke des Schreibtisches	VESA-Maß	Drehen	Rotieren	Neigen	Rotationsstopp
MOMO 2116	43	20	1	1	Mauer	NA	NA	NA	50x50, 75x75, 100x100	Abhängig von der Monitorgröße	90° / 90°	Abhängig von der Monitorgröße	Ja
MOMO 2117	43	20	1	1	Auf / durch den Tisch	250 mm	445 mm	66 mm	50x50, 75x75, 100x100	180°	90° / 90°	- 20° / + 105°	Ja
MOMO 2127	43	20	1	2	Auf / durch den Tisch	250 mm	505 mm	66 mm	50x50, 75x75, 100x100	180°	90° / 90°	- 20° / + 105°	Ja
MOMO 2137	43	20	1	3	Auf / durch den Tisch	250 mm	550 mm	66 mm	50x50, 75x75, 100x100	180°	90° / 90°	- 20° / + 105°	Ja
MOMO 2237	Max. Breite 925 mm	2x10	2	3	Auf / durch den Tisch	250 mm	550 mm	66 mm	50x50, 75x75, 100x100	180°	90° / 90°	- 20° / + 105°	Ja

Spezifikationen MOMO Motion⁺



	Größe des Monitors	Gewicht des Monitors	Anzahl Monitore	Drehpunkte	Befestigung an	Einstellung der Höhe	Max. Höhe Mitte Monitor	Dicke des Schreibtisches	VESA-Maß	Drehen	Rotieren	Neigen	Rotationsstopp
Motion⁺													
MOMO 4126	43	10	1	2	Mauer	310 mm	NA	NA	50x50, 75x75, 100x100	180°	90° / 90°	- 20° / + 105°	Ja
MOMO 4136	43	10	1	3	Mauer	310 mm	NA	NA	50x50, 75x75, 100x100	180°	90° / 90°	- 20° / + 105°	Ja
MOMO 4138	43	10	1	3	Auf / durch den Tisch	250 + 310 mm	507 mm	66 mm	50x50, 75x75, 100x100	180°	90° / 90°	- 20° / + 105°	Ja
MOMO 4127	43	10	1	2	Auf / durch den Tisch	250 + 310 mm	690 mm	66 mm	50x50, 75x75, 100x100	180°	90° / 90°	- 20° / + 105°	Ja
MOMO 4137	43	10	1	3	Auf / durch den Tisch	250 + 310 mm	746 mm	66 mm	50x50, 75x75, 100x100	180°	90° / 90°	- 20° / + 105°	Ja
MOMO 4237	Max. Breite 915 mm	2x10	2	3	Auf / durch den Tisch	250 + 310 mm	746 mm	66 mm	50x50, 75x75, 100x100	180°	90° / 90°	- 20° / + 105°	Ja

Alle MOMO-Produkte sind TÜV-zertifiziert und haben eine 10-jährige Garantie



Folgen Sie Vogel's:



/VogelsForSure



/c/VogelsForSure



/company/vogels



/VogelsForSure



/vogels_official

Haftungsausschluss

Auch wenn alle möglichen Anstrengungen unternommen wurden, um die Richtigkeit der bereitgestellten Informationen zu gewährleisten, kann Vogel's nicht für etwaige Fehler verantwortlich gemacht werden. Dies gilt auch für Fehler oder Auslassungen in Bezug auf Preise und Abmessungen. Nicht alle Produkte werden in allen Ländern angeboten.

Vogel's. For Sure.